

BLOCCASTELO

Rod lock

1

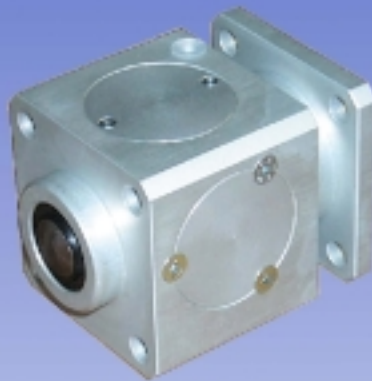

Serie **BLOCCO**
(sicurezza per steli cilindri ISO)

FLUIDO SISTEM S.r.l.

Via Nicomede Bianchi, 61/3 - 10146 TORINO (Italy)
Tel. +39 011.797.322 - 011.797.420 / Fax +39 011.797.412
E-mail: fluidosistem@mclink.it - Web: www.fluidosistem.it

1.14.00



Il bloccastelo è un dispositivo meccanico da applicare ai cilindri ISO 6431 e 6432 VDMA il cui scopo è quello di bloccare lo stelo dei cilindri in qualsiasi posizione. Questa soluzione permette di bloccare la corsa del cilindro in qualsiasi momento si verifichi un'improvvisa caduta di pressione. La forza di bloccaggio è sempre e comunque maggiore di quella sviluppata dal rispettivo cilindro alimentato a 10 bar.

Rod lock is a mechanical device to apply to cylinders ISO 6431 and 6432 VDMA whose scope is that one to block the cylinder's rod ,in whichever position. This solution allows to block the race of the cylinder anytime takes place an unexpected fall of pressure. The blocking force is always and however greater of that one developed from the respective fed cylinder to 10 bars.

CHIAVE DI CODIFICA / KEY TO TYPE NUMBER

BLOCCO 040

Ø cilindro: da Ø 20 a Ø 125
Ø cylinder: from size 20 to 125

| | |
|--------------------------------------------------|-------------------------------------------------------------------------------------------------------------|
| Taglie / Size | Ø 20-25-32-40-50-63-80-100-125 |
| Tipo di bloccaggio / Type of locking | Meccanico bidirezionale / Mechanical bi-directional |
| In assenza di pressione / In absence of pressure | Bloccato / Locked |
| Forza di bloccaggio / Locking forces | (Ø20=490N) (Ø25=490N) (Ø32=790N) (Ø40=1240N) (Ø50=1930N) (Ø63=3060N) (Ø80=5400N) (Ø100=7700N) (Ø125=12040N) |

| | |
|--------------------------------------------------|--------------------------------------------------------------------|
| Fluido / Fluid | Aria con o senza lubrificazione / Lubricated or non lubricated air |
| Pressione di funzionamento / Operating pressure | 3 - 6 bar |
| Temperature di funzionamento / Temperature range | -5°C / +80°C |

ATTENZIONE

Il funzionamento del bloccastelo è di tipo statico (stelo cilindro non in movimento). E' necessario arrestare lo stelo del cilindro prima di effettuare il bloccaggio.

ATTENTION

Rod lock's functions are static type (cylinder's rod stopped). Before to use the brake, take care to stop the cylinder's rod.

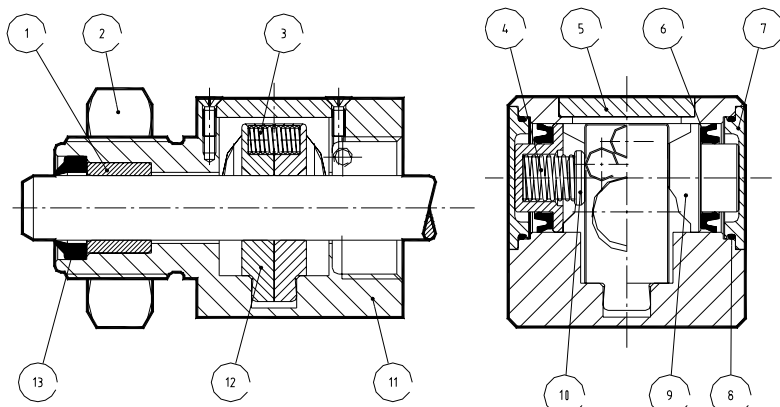
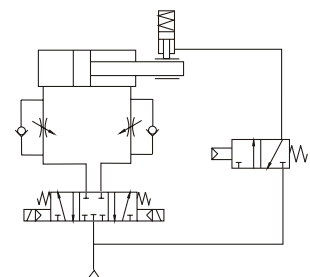

| Pos | Denominazione | Materiale |
|-----|---------------------------------|----------------------------|
| 13 | GUARNIZIONE TERGI ASTA | NBR |
| 12 | PALETTA BLOCCASTELO | Lega bronzo-alluminio |
| 11 | CORPO | Alluminio anodizzato |
| 10 | PASTIGLIA GUIDA MOLLA | Resina acetilica Delrin |
| 9 | PISTONE | Resina acetilica Delrin |
| 8 | O RING TENUTA STATICA COPERCHIO | NBR |
| 7 | COPERCHIO LATERALE | Alluminio anodizzato |
| 6 | GUARNIZIONE A LABBRIO | NBR |
| 5 | COPERCHIO SUPERIORE | Alluminio anodizzato |
| 4 | MOLLA RITORNO PISTONE | Acciaio per molle |
| 3 | MOLLA ESTENS. PALETTE | Acciaio per molle |
| 2 | DAJO BASSO | Acciaio zincato bianco |
| 1 | BUSSOLA GUIDA | Lega termoplastica Iglidur |

BLOCCASTELO ROD LOCK

BLOCCASTELO PER MICROCILINDRI A NORME ISO 6432
ROD LOCK FOR ISO 6432 MICROCYLINDERS

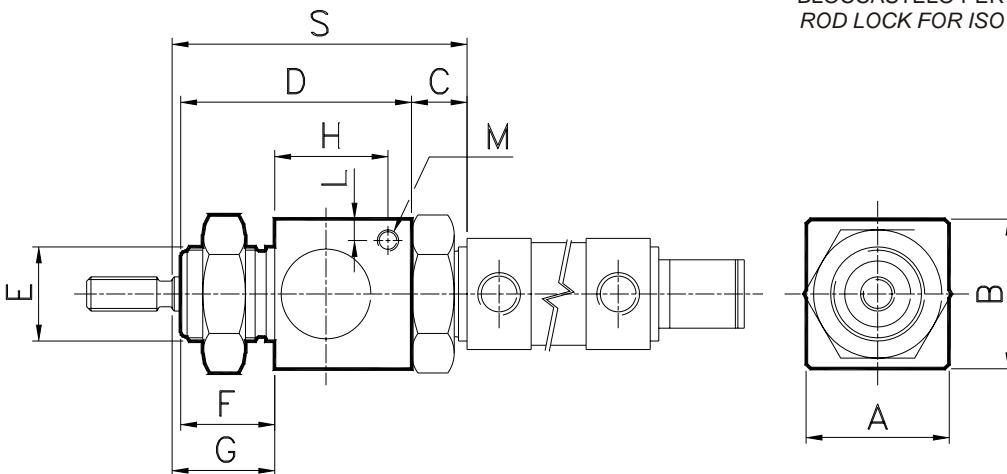

| Bloccastelo per microcilindri Ø Rod lock for cylinder Ø | A | B | C | D | E | F | G | H | L | M | S | T | Peso in Kg. weight in Kg. |
|------------------------------------------------------------|----|----|----|----|---------|----|----|----|---|----|----|----|------------------------------|
| 20 | 34 | 35 | 13 | 54 | M22x1.5 | 22 | 24 | 27 | 5 | M5 | 69 | 47 | 0.190 |
| 25 | 34 | 35 | 13 | 54 | M22x1.5 | 22 | 28 | 27 | 5 | M5 | 73 | 45 | 0.190 |

PER ASSEMBLARE IL BLOCCASTELO AL CILINDRO SI DEVE COSTRUIRE LO STELO MAGGIORATO DELLA QUOTA "T"
TO ASSEMBLE THE ROD LOCK ON THE CYLINDER, IT IS ESSENTIAL TO INCREASE THE ROD LENGTH, AS QUOTED IN THE TABLE OF DIMENSION "T"

BLOCCASTELO PER CILINDRI A NORME ISO 6431
ROD LOCK FOR ISO 6431 CYLINDERS

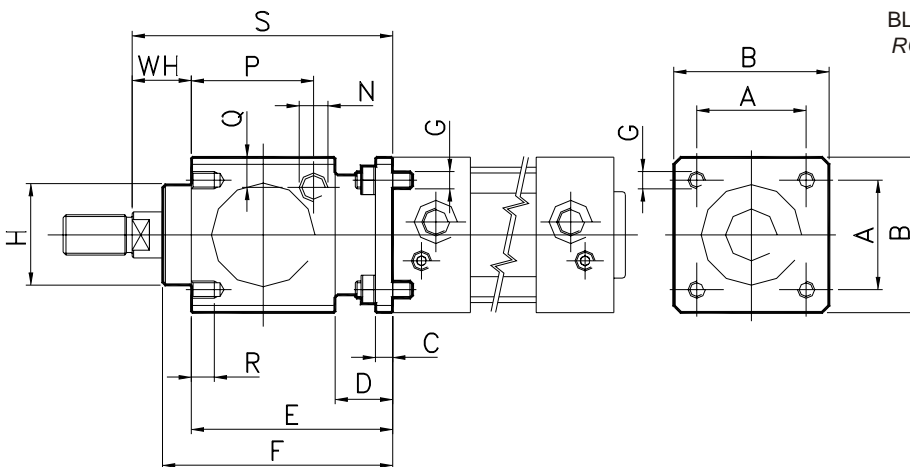

| Ø | A | B | C | D | E | F | G | H | WH | N | P | Q | R | S | T | Peso in Kg. Weight in Kg. |
|-----|------|-----|----|----|-----|------|-----|------|----|-------|-------|------|----|-----|-----|------------------------------|
| 32 | 32.5 | 47 | 6 | 20 | 60 | 67.5 | M6 | 30 | 26 | 1/8"G | 33.25 | 9 | 8 | 86 | 60 | 0.400 |
| 40 | 38 | 54 | 6 | 20 | 70 | 80 | M6 | 34.9 | 30 | 1/8"G | 42.5 | 9 | 8 | 100 | 70 | 0.600 |
| 50 | 46.5 | 65 | 8 | 24 | 90 | 100 | M8 | 40 | 37 | 1/8"G | 58 | 12.5 | 12 | 127 | 90 | 1.100 |
| 63 | 56.5 | 75 | 8 | 24 | 90 | 100 | M8 | 45 | 37 | 1/8"G | 59 | 17.5 | 12 | 127 | 90 | 1.500 |
| 80 | 72 | 95 | 12 | 32 | 110 | 120 | M10 | 45 | 46 | 1/4"G | 69 | 17.5 | 16 | 156 | 110 | 2.600 |
| 100 | 89 | 114 | 12 | 32 | 110 | 120 | M10 | 55 | 51 | 1/4"G | 69 | 20 | 16 | 161 | 110 | 3.500 |
| 125 | 110 | 138 | 20 | 45 | 140 | 156 | M12 | 60 | 65 | 1/4"G | 84.5 | 19 | 20 | 205 | 140 | 6.500 |

PER ASSEMBLARE IL BLOCCASTELO AL CILINDRO SI DEVE COSTRUIRE LO STELO MAGGIORATO DELLA QUOTA "T"
TO ASSEMBLE THE ROD LOCK ON THE CYLINDER, IT IS ESSENTIAL TO INCREASE THE ROD LENGTH, AS QUOTED IN THE TABLE OF DIMENSION "T"

